

FLEXICODE

Codage de qualité supérieur d'emballages individuels.



Flexicode – la solution pour une impression directe rapide.

Le Flexicode est le système de marquage idéal pour l'impression directe de données variables sur des films sans passer une étiquette. Il s'agit d'un système économique pour débutants, réduit aux fonctions les plus importantes et fondamentales.

Le Flexicode fonctionne suivant la technique de transfert thermique numérique. Ce procédé est synonyme d'une extraordinaire qualité d'impression et d'une grande fiabilité. De plus, le Flexicode est très rapide et simple à utiliser. Avec une maintenance très simple et le support de nombreuses fonctions de diagnostic, cet appareil offre de nombreux avantages.



Un concept de boîtier génial

Le concept de boîtier a été conçu suivant une grande logique et permet de nombreuses possibilités de guidage de câbles. Les câbles peuvent ainsi être guidés, avec un faible encombrement, vers le haut, l'arrière ou même le côté.



Des coûts d'exploitation minimes

Le Flexicode permet des marquages de grande qualité sur des emballages flexibles à moindre coût. Grâce à sa grande flexibilité et à une énorme longueur de bande transfert, les temps d'arrêt pour changement en production et échange de film transfert sont réduits à un minimum. Conséquences: une consommation réduite de matériel – et donc une réduction des coûts.



Une capacité d'adaptation extraordinaire

Le Flexicode réunit toutes les conditions nécessaires à l'intégration dans des installations de production et d'emballages existantes: il est extrêmement petit, léger et propose diverses variantes d'installation. Grâce à différents cadres de montage et supports il s'adapte à chaque tâche de façon totalement flexible et avec un temps de conversion très rapide.



Une flexibilité imbattable

Les données variables, telles que la date, l'heure, le numéro de lot, les logos, les codes à barres et les graphiques sont imprimées, en grande qualité d'impression sur les feuilles d'emballage ou cartonage. Le changement de codage peut être effectué automatiquement ou par un appui bouton et ne nécessite que très peu de temps de préparations. Grâce à sa commande très simple et à sa grande fiabilité, l'appareil garantit des temps de production maximum.

Flexicode 53

Impression	
Largeur d'impression maximum	53 mm
Longueur d'impression maximum mode continu mode intermittent	3000 mm 40 mm
Vitesse d'impression	50 ... 400 mm/s
Vitesse de retour maximum	600 mm/s (mode intermittent uniquement)
Largeur passage de cadre	à la demande du client
Résolution	300 dpi
Tête d'impression	Corner Type
Dimensions (L x H x P)	
Mécanique d'impression sans cadre avec cadre	190 x 180 x 208 mm dépendent de la largeur passage
Unité de contrôle	242 x 117 x 220 mm
Câbles connexion à la mécanique	2,5 m
Poids	
Mécanique d'impression	6,0 kg
Électronique avec câble	3,7 kg
Émission acoustique (distance 1 m)	
Émission acoustique moyenne	69 dB(A)
Film transfert	
Couleur	extérieur ou intérieur
Diamètre de rouleau maximum	82 mm
Diamètre intérieur	25,4 mm / 1"
Longueur maximum	450 m
Interfaces	
Sérielle	RS-232C (115.200 baud)
Parallèle	Centronics (SPP)
USB	2.0 High Speed Slave
Ethernet	10/100 Base T, LPD, RawIP-Printing, DHCP, HTTP, FTP
2 x USB Master	connexion d'un clavier USB externe et une clé mémoire
Valeurs de connexion	
Connexion pneumatique	6 bar sèche et sans huile
Tension nominale	230 V AC / 50 ... 60 Hz 1,5 A 115 V AC / 50 ... 60 Hz 3 A (option)
Valeurs de protection	2x T4A 250 V
Fonctionnement	
Température	5 ... 40 °C
Humidité relative maximum	80 % (sans condensation)
Polices	
Types de polices	6 polices bitmap 8 polices vectorielles/TrueType 6 polices proportionnelles autres polices sur demande
Sets de caractères	Windows 1250 à 1257, DOS 437, 850, 852, 857 tous les signes d'Europe de l'Ouest et de l'Est, latins, cyrilliques, grecs et arabes sont supportés autres sets de caractères sur demande
Polices bitmap	taille en largeur et hauteur 0,8 – 5,6 zoom 2 – 9 orientation 0°, 90°, 180°, 270°
Polices vectorielles/TrueType	6 polices BITSTREAM® taille en largeur et hauteur 1 – 99 mm zoom illimité orientation 360° en pas de 90°
Style	dépendent du type de police – gras, italique, inverse, verticale
Espace entre caractères	variable
Codes à barres	
Codes à barres 1D	CODABAR, Code 128, Code 2/5 interleaved, Code 39, Code 39 extended, Code 93, EAN 13, EAN 8, EAN ADD ON, GS1-128, Identcode, ITF 14, Leitcode, Pharmacode, PZN 7 Code, PZN 8 Code, UPC-A, UPC-E
Codes à barres 2D	Aztec Code, CODABLOCK F, DataMatrix, GS1 DataMatrix, MAXICODE, PDF 417, QR Code
Codes à barres GS1	GS1 DataBar Expanded, GS1 DataBar Limited, GS1 DataBar Omnidirectional, GS1 DataBar Stacked, GS1 DataBar Stacked Omnidirectional, GS1 DataBar Truncated
tous les codes à barres sont variables en hauteur, élargissement et ratio orientation 0°, 90°, 180°, 270° optionnellement avec clé de contrôle et la ligne lisible en clair	

Version gauche . mode intermittent

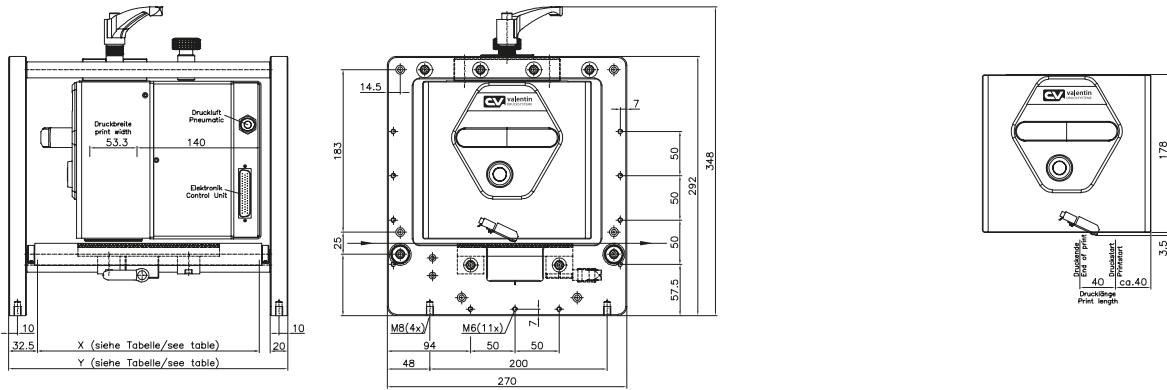

Passage width (X)	250	340	430	470	620	770
Largeur passage (X)						
Frame width (Y)	315	405	495	535	685	835
Largeur cadre (Y)						

Version gauche . Mode continu

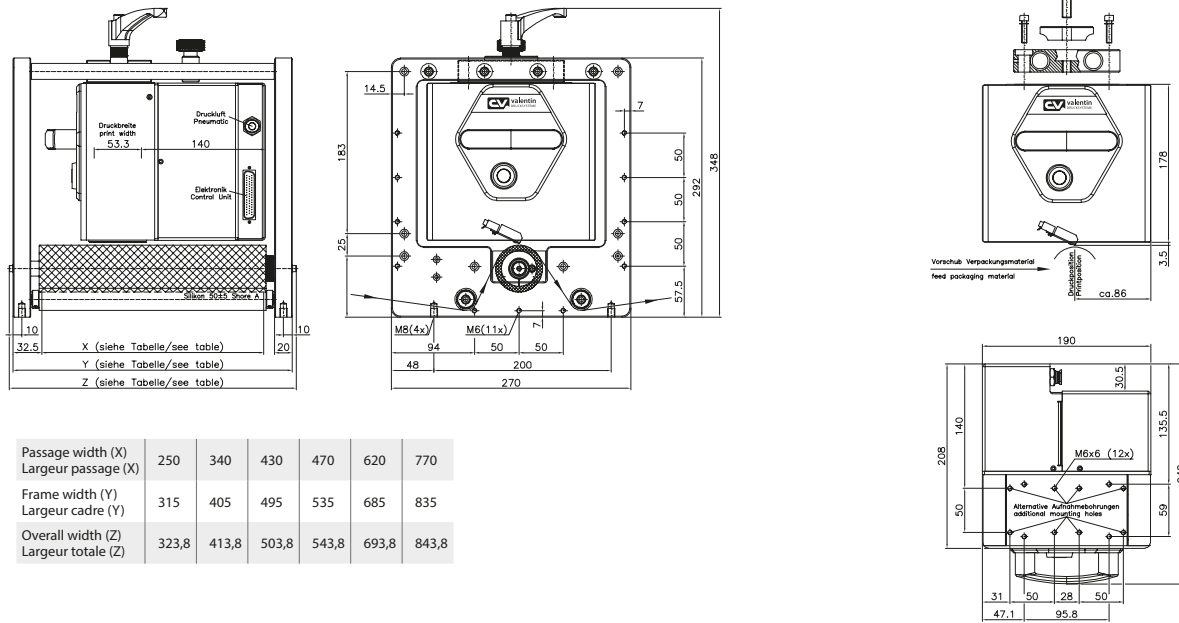

Passage width (X)	250	340	430	470	620	770
Largeur passage (X)						
Frame width (Y)	315	405	495	535	685	835
Largeur cadre (Y)						
Overall width (Z)	323,8	413,8	503,8	543,8	693,8	843,8
Largeur totale (Z)						

Unité de contrôle

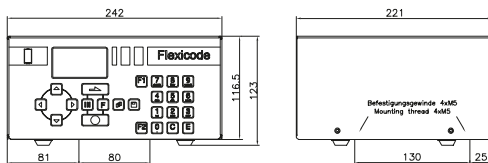

- Flexicode est aussi disponible en version droite (miroité)
- tout le mesurage en mm
- sous réserve de modifications techniques



FLEXICODE

compact . rapide . direct

- > Mode intermittent et mode continue
- > Multiples options d'installation
- > Intégration simple au réseau
- > Système d'impression programmable
- > Pré-alerte de fin de film transfert
- > Disponibilité rapide des données en temps réel
- > Synchronisation avec les machines d'emballage
- > Confort de commande idéale et faibles temps de maintenance
- > Faible émission sonore



Revendeur local

Succurales:

Bureau de vente Bavière

Marienplatz 8a . 83043 Bad Aibling
Phone +49 8061 3498888 . Fax +49 8061 3499127 . rstreck@carl-valentin.de

Bureau de vente Espagne

Calle historiador Vedia 14 5ª . 15004 La Coruña
Phone +34 881 103163 . Mobile +34 609 022 241 . mlano@carl-valentin.es

Bureau de vente Suisse

Swiss Business Haus . Moosackerstraße 75 . 8105 Regensdorf
Phone +41 61 9739641 . Mobile +41 79 7448436 . info@carl-valentin.ch

Bureau de vente Grecia

AristonPrint . Kioutsouki Margarita . Simwoli . 62047 Serres
Mobile + 30 698 011 6703 . Mobile + 30 698 011 6730 . info@aristonprint.com



Carl Valentin GmbH
Neckarstraße 78–86 u. 94
78056 Villingen-Schwenningen
Phone +49 7720 9712-0 . Fax +49 7720 9712-9901
info@carl-valentin.de . www.carl-valentin.de

