



KETAN France

SOLUTIONS D'ÉTIQUETAGE

By

**Mecawest
Technologies**

KETAN DANS LE MONDE · KETAN IN THE WORLD



COLLABORATEURS · COLLABORATORS

 INNOVATE • DESIGN • AUTOMATE SINCE 1974 ISRAEL	 industrijsko označavanje CROATIE	 EMPAQUE & EMBALAJE MEXIQUE	 Pharma Global ALGÉRIE	 CÔTE D'IVOIRE
 FRANCE	 FRANCE	 PORTUGAL	 ROYAUME UNI	
 KUN KYSE ON PAKKAUSKONEISTA FINLANDE	 TUNISIE	 LE LEADER DU PACKAGING AU MAROC MAROC	 LANAI HOLDINGS EGYPTE	 EINDHOVEN HOLLANDE
 Al Thahabi ÉMIRATS ARABES	 Soluções para a Embalagem PORTUGAL	 LABELLING MARKING CODING GRECE	 WorldWideMachineryProvider ESPAGNE	ESPAGNE

PRÉSENTATION . PRESENTATION

Ketan Europa S.L. est une société mondiale spécialisée dans les solutions d'étiquetage automatique.

Nous opérons sur le marché de l'emballage en se concentrant non seulement sur l'application rapide et efficace des étiquettes, mais également sur l'innovation des solutions proposées à nos clients.

Nos machines sont spécialement conçues pour répondre aux exigences de nos clients. Elles sont fabriquées selon les normes les plus élevées de l'industrie. Nous utilisons des composants de qualité supérieure afin de fournir aux clients une fiabilité supérieure, assurant la sécurité des employés, une utilisation facile et des coûts d'entretien réduits.

Avec plus de 15 ans d'expérience dans l'industrie, nos techniciens de service hautement qualifiés et compétents, qui sont parmi les meilleurs dans le domaine, sont disponibles pour fournir des solutions rapides à vos exigences d'application d'étiquettes, offrant un service rapide, conséquent et expert.

Ketan Europa S.L. is a worldwide company specialized in automatic labeling solutions.

We operate on the packaging market focused not only on the quickly and efficiently application of labels, but also, on the innovation of the solutions provided to our customers.

Our machines are purposely designed to meet the requirements of our customers. They are manufactured to the highest standards in the industry. We use top quality components in order to provide customers with superior reliability, ensuring employee safety, easy operation and low maintenance costs.

With over 15 years of experience in the industry, our highly trained and skilled service technicians, who are among the best in the field, are available to provide quick solutions to your label application requirements, offering a fast, consistent and expert service.



ÉTIQUETEUSES SÉRIE K-50 / K-200 COMPACTE

Têtes d'étiquetage intégrées dans les lignes de production ou utilisées séparément.

Vitesse maximale: 30 m/minute.
Diamètre maxi bobine: 300 mm.
Largeur maxi d'étiquette : 120/180 mm.
Display avec 30 mémoires.
Compteur de produits.
Multi-étiquetage.
Moteur pas à pas.
Précision ± 1 mm.

Labeling heads integrated in production lines or used separately.

Maximum speed: 30 m/minute.
Max. reel diameter: 300 mm.
Max. label width: 120/180 mm.
Display with 30 memories.
Product counter.
Multi-labeling.
Stepper motor.
Accuracy ± 1 mm.

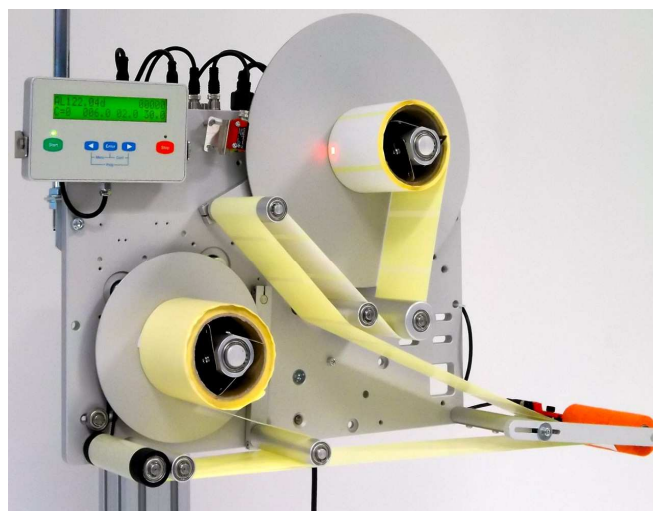

SÉRIE K-122 / K-180 AVEC BRAS OSCI-

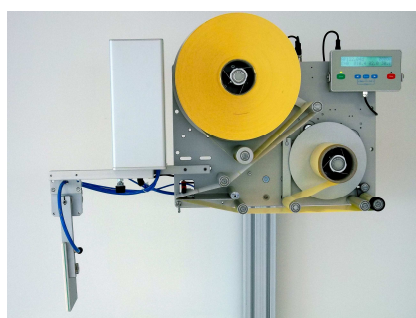

With swing arm

Têtes d'étiquetage intégrées dans les lignes de production ou utilisées séparément.

Vitesse maximale: 70 m/minute.
Diamètre maximale bobine: 300 mm.
Largeur max. d'étiquette : 120/180 mm.
Display avec 100 mémoires.
Compteur de produits.
Multi-étiquetage.
Moteur pas à pas.
Précision ± 1 mm.

SÉRIE KP-122 AVEC PISTON PNEUMATIQUE



With motorized piston

Labeling heads integrated in production lines or used separately.

Maximum speed: 70 m/minute.
Max. reel diameter: 300 mm.
Max. label width: 120/180 mm.
Display with 100 memories.
Product counter.
Multi-labeling.
Stepper motor.
Accuracy ± 1 mm.

TÊTES IMPRESSION / POSE SÉRIE KTT ET KLL

Têtes d'étiquetage avec bloc d'impression transfert thermique
Labeling heads with TTO printer incorporated.

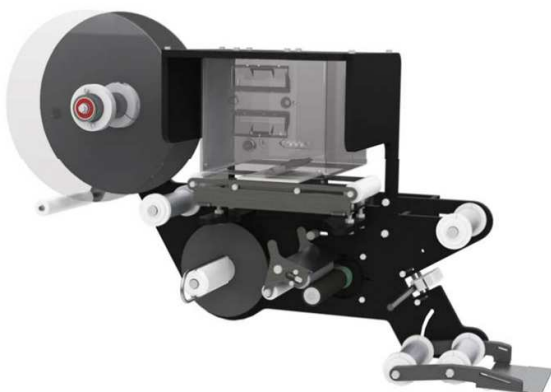

Vitesse maximale: 30 m/minute.
Diamètre maximale bobine: 300 mm.
Largeur maximale d'étiquette : 120 / 180 mm.
Display avec 100 mémoires.
Menu pour tests et diagnostics.
Compteur de produits.
Moteur pas à pas.
Compatible avec imprimantes TTO de VIDEOJET.
MARKEM, DOMINO, LINXS, CARL VALENTIN.

Maximum speed: up to 30 m/minute.
Max. reel diameter: 300 mm.
Max. label width: 120/180 mm.
Display with 100 memories.
Tests and diagnostics menu.
Product counter.
Stepper motor.
Adaptable to TTO printers: VIDEOJET, MARKEM, DOMINO, LINXS, CARL VALENTIN.

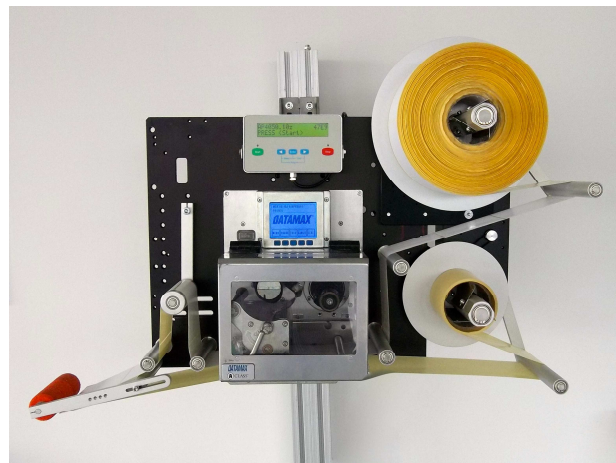

Vitesse maximale: 12 m/minute.
Diamètre maximale bobine: 300 mm.
Largeur maximale d'étiquette : 110 / 170 mm.
Display avec 100 mémoires.
Menu pour tests et diagnostics.
Compteur de produits.
Compatible avec imprimantes TTO de SATO, ZEBRA, DATAMAX, CARL VALENTIN, CAB.

Maximum speed: up to 12 m/minute.
Max. reel diameter: 300 mm.
Max. label width: 110/170 mm.
Display with 100 memories.
Tests and diagnostics menu.
Product counter.
Adaptable to TTO printers: SATO, ZEBRA, DATAMAX, CARL VALENTIN, CAB.

IMPRESSION / POSE SÉRIE KP-4050

Application par piston ou soufflage. Vitesse maximale: 12 m/minute.
Diamètre maximale bobine: 300 mm. Largeur maximale d'étiquette : 110 / 170 mm. Display avec 100 mémoires. Menu pour tests et diagnostiques. Compteur de produits. Compatible avec imprimantes TTO de SATO, ZEBRA, DATAMAX, CARL VALENTIN, CAB.

Tamp, tamp-blow and blow-on applications.
Maximum speed: up to 12 m/minute. Max. reel diameter: 300 mm. Max. label width: 110/170 mm. Display with 100 memories. Tests and diagnostics menu. Product counter. Adaptable to TTO printers: SATO, ZEBRA, DATAMAX, CARL VALENTIN, CAB.



IMPRESSION / POSE SÉRIE KZ-410

Application par piston ou soufflage. Vitesse maximale: 12 m/minute.
Diamètre maximale bobine: 300 mm. Largeur maximale d'étiquette : 110 / 170 mm. Menu pour tests et diagnostiques. Compteur de produits. Compatible avec imprimantes TTO de ZEBRA ZT-410.

Tamp, tamp-blow and blow-on applications. Maximum speed: up to 12 m/minute. Max. reel diameter: 300 mm. Max. label width: 110/170 mm. Tests and diagnostics menu. Product counter. Adaptable to TTO printers: ZEBRA ZT-410.



SERIE KS-4050 PALETS

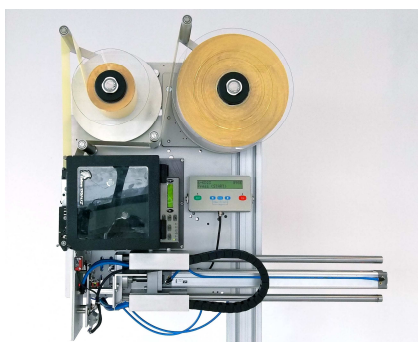

Type de produit :
Product type:



Application par piston ou soufflage pour étiquettes A5. Diamètre maximale bobine: 300 mm. Largeur maximale d'étiquette : 110 / 170 mm. Menu pour tests et diagnostiques. Compteur de produits. Compatible avec imprimantes TTO SATO, ZEBRA, DATAMAX, CARL VALENTIN, CAB.

Tamp, tamp-blow and blow-on applications for A5 labels. Max. reel diameter: 300 mm. Max. label width: 110/170 mm. Tests and diagnostics menu. Product counter. Adaptable to TTO printers: SATO, ZEBRA, DATAMAX, CARL VALENTIN, CAB.

SERIE KP-180 PALETS

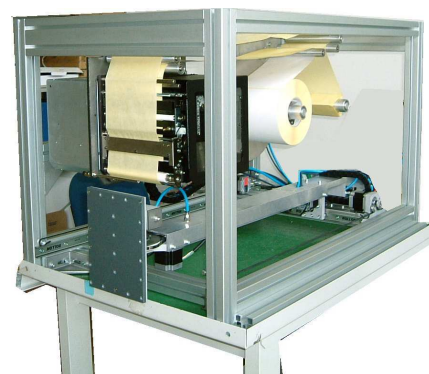

Application par piston ou soufflage pour étiquettes A5. Application jusqu'à 3 côtés d'une palette. Diamètre maximale bobine: 300 mm. Largeur maximale d'étiquette : 110 / 170 mm. Menu pour tests et diagnostiques. Compteur de produits. Compatible avec imprimantes TTO SATO, ZEBRA, DATAMAX, CARL VALENTIN, CAB.

Tamp, tamp-blow and blow-on applications for A5 labels. Application up to 3 sides of a pallet. Max. reel diameter: 300 mm. Max. label width: 110/170 mm. Tests and diagnostics menu. Product counter. Adaptable to TTO printers: SATO, ZEBRA, DATAMAX, CARL VALENTIN, CAB.

ÉTIQUETAGE FACE / CONTRE-FACE · BACK AND FRONT LABELING ·



Tête d'étiquetage K-50 ou K-200.
Étiquetage face et contre-face
Cadenceur avec variateur de fréquence.
Bande supérieure motorisée avec variateur de fréquence.
Convoyeur avec variateur de fréquence et vitesse variable.
100% acier inoxydable.

Labeling head K-50 or K-200.
Back and front labeling.
Twin spacer with inverter.
Motorized superior belt with inverter.
Conveyor with inverter and variable speed.
100% stainless steel.

Type de produit:
Product type:



OPTION CENTREURS DE PRODUITS · OPTIONAL CENTRIC ·

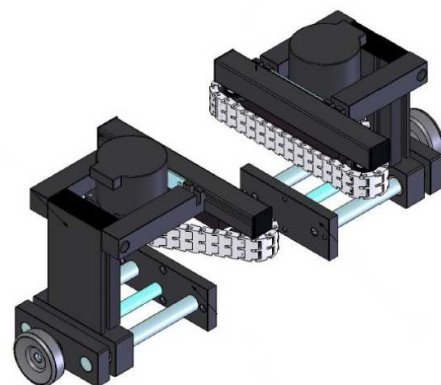

Centreurs de produits servo-pneumatiques et par chaîne, pour produits ovales.

Servo-pneumatic and chain centric systems for oval products.

Type de produit :
Product type:



ÉTIQUETAGE ENVELOPPANT • WRAP AROUND LABELING •

Étiquetage enveloppant pour des produits cylindriques instables

Wrap around labeling for unstable round containers.

Tête d'étiquetage K-50 ou K-200.

Bande enveloppante motorisée avec variateur de fréquence.

Conveyeur à rouleaux libres avec variateur de fréquence et vitesse variable.

100% acier inoxydable.

Labeling head K-50 or K-200.

Motorized wrap around belt with inverter.

Free rollers conveyor with inverter and variable speed.

100% stainless steel.



Type de produit :
Product types:



OPTION : Distributeur de "tube"
OPTIONAL: vial loader

ÉTIQUETAGE ENVELOPPANT - WRAP AROUND LABELING -



Étiquetage enveloppant pour produits cylindriques.

Wrap around labeling for round containers.

Tête d'étiquetage K-50 ou K-200.

Cadenceur avec variateur de fréquence.

Étiquetage avec banderolage ou système "3 rouleaux".

Convoyeur avec variateur de fréquence et vitesse variable.

100% acier inoxydable.

Labeling head K-50 or K-200.

Twin spacer with inverter.

Labeling system with either 3 rollers or wrap around belt.

Conveyor with inverter and variable speed.

100% stainless steel.

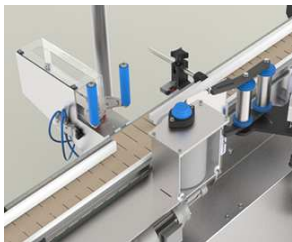

Option: 3 rouleaux
Option with 3 rollers



Option: Table d'accumulation
Option: Accumulation table



Option: cabine de protection
Option Security cabin



ÉTIQUETAGE SUPÉRIEUR • TOP LABELING •

Tête d'étiquetage K-50 ou K-200.
Étiquetage supérieur pour tout type de produits.
Cadenceur avec variateur de fréquence.
Convoyeur avec variateur de fréquence et vitesse variable.
100% acier inoxydable.

Labeling head K-50 or K-200.
Top labeling for all kind of products.
Twin spacer with inverter.
Conveyor with inverter and variable speed.
100% stainless steel.



Tipo de producto:
Product type:
Type de produit :

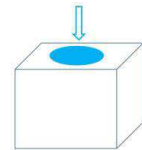

ÉTIQUETAGE SUPÉRIEUR ET INFÉRIEUR • TOP/BOTTOM LABELING •



Tête d'étiquetage K-50 ou K-200.
Étiquetage supérieur et inférieur pour tout type de produits.
Cadenceur avec variateur de fréquence.
Convoyeur avec variateur de fréquence et vitesse variable.
100% acier inoxydable.

Labeling head K-50 or K-200.
Top/bottom labeling for all kind of products.
Twin spacer with inverter.
Conveyor with inverter and variable speed.
100% stainless steel.

Tipo de producto:
Product type:
Type de produit :

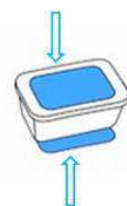

TAGS ET FLYERS . TAGS & FLYERS .

Etiquetage supérieur de Tags&Flyers.

Top labeling for Tags&Flyers.



Tête d'étiquetage K-122 ou K-180.

Dispensateur automatique de Tags&Flyers.

Possibilité de mettre jusqu'à 3 étiquettes.

Jusqu'à 200 Tags/minute.

Conveyeur avec variateur de fréquence et vitesse variable.

100% acier inoxydable.

Labeling head K-122 or K-180.

Automatic feeder for Tags&Flyers.

Possibility of putting up to 3 labels.

Up to 200 Tags/minute.

Conveyor with inverter and variable speed.

100% stainless steel.

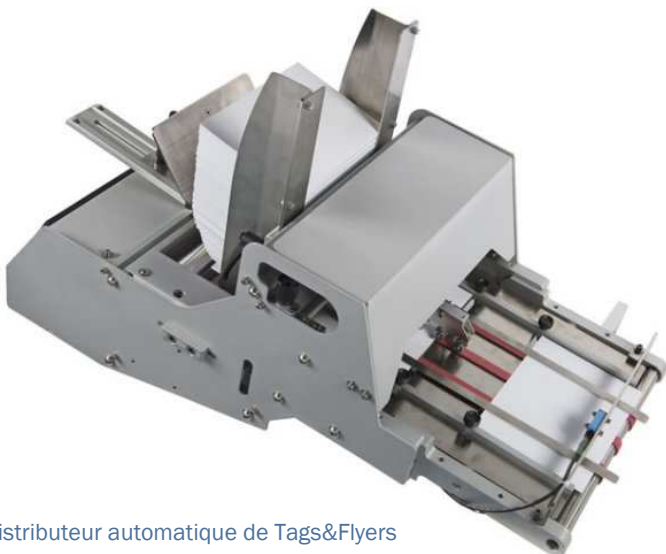

Type de produit :
Product type:

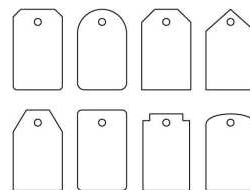

Distributeur automatique de Tags&Flyers
Automatic feeder for Tags&Flyers

ÉTIQUETAGE DE BIDONS • PAILS LABELING •

Machine étiqueteuse pour tous les types de bidons avec ou sans anse (peintures, solvants, produits chimiques).

- 100% acier inoxydable.
- Capable d'étiqueter bidons de 1 jusqu'à 20 litres.
- Orientation de l'étiquette.
- Vitesse de production élevée.
- Conformité aux Réglementations Atex.
- Changement facile de format.

Labeling machine for all kind of pails with or without handle (paints, solvents, chemical products).

- 100% stainless steel.
- Suitable for 1 liter up to 20 liter pails.
- Label orientation.
- High speed production.
- Compliance with Atex Regulations.
- Easy change of format.



ÉTIQUETAGE DE BIDONS • PAILS LABELING •

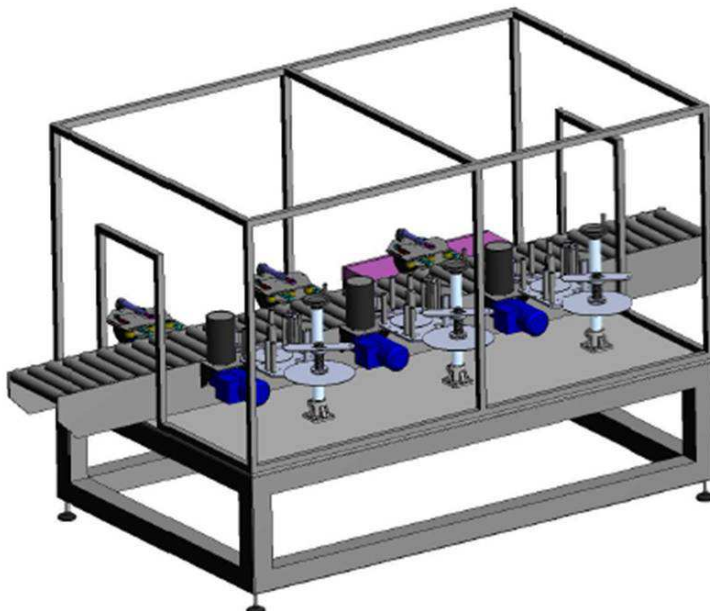

Type de produit :
Product type:



ETIQUETAGE RABAT AVANT / ARRIÈRE



Étiquetage de sécurité "Tamper Evident".
Tamper Evident application.

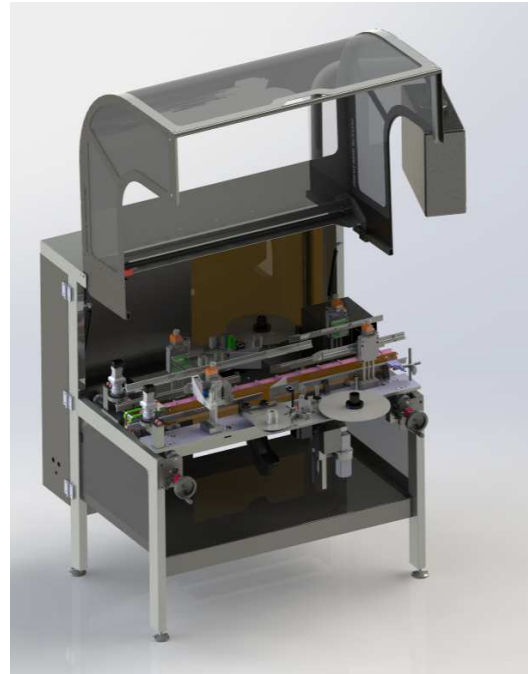

Étiquetage de sécurité Tamper Evident.
Sérialisation.
Transport positif.
Jusqu'à 250 étuis/minute.

Tamper Evident application.
Serialisation.
Positive transport.
Up to 250 cases/minute.

Type de produit :
Product type:

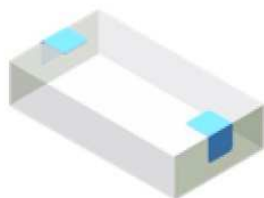

ÉTIQUETAGE D'AMPOULES ET VIALES • AMPOULS LABELING •



Étiquetage enveloppant de flacons.
Wrap around application on jars.

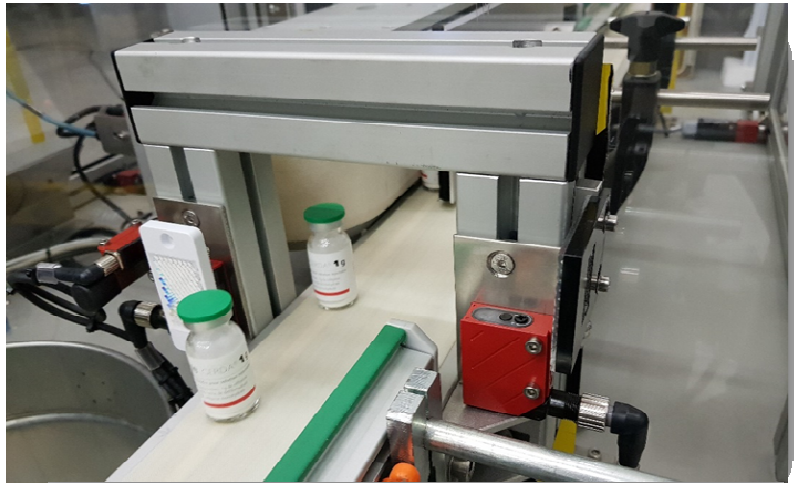

Contrôle d'application d'étiquette et impression.
Label and print detection.

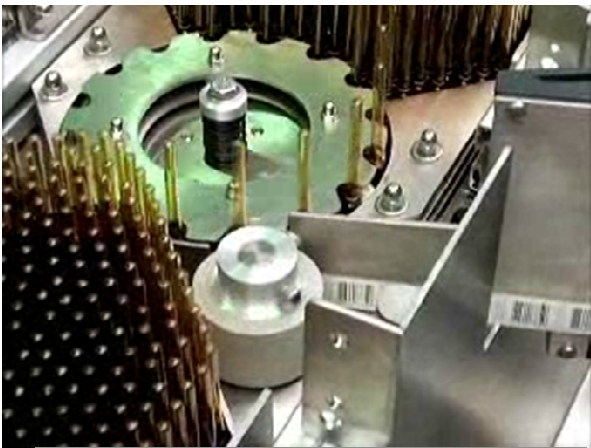

Étiquetage d'ampoules verticale et horizontale.
Vertical and horizontal ampouls application.



Application de vignette.
Vignette application.

MANCHON . SLEEVE .



Machines pour application de sleeve.
Jusqu'à 15.000 produits/heure.
Tunnel de vapeur ou air chaude.

Sleeve machine.
Up to 15.000 products/hour.
Steam or air hot tunnel.

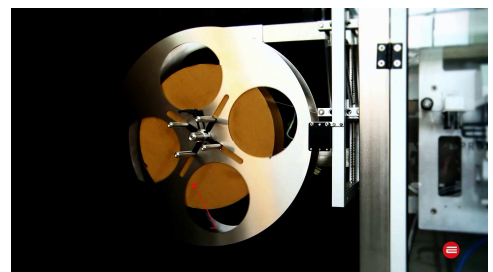
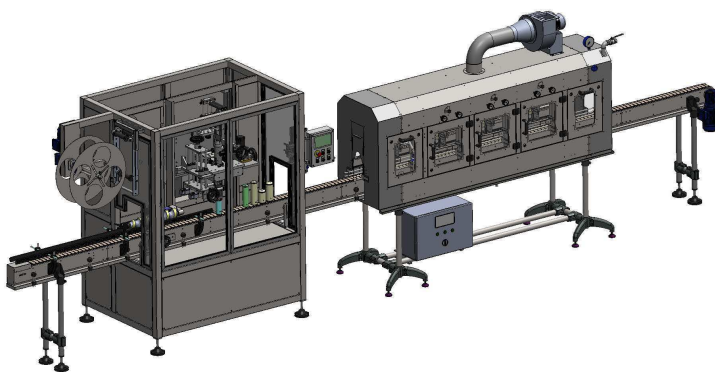

Type de produit :
Product type:



SEMI-AUTOMATIQUE • SEMI-AUTOMATIC •

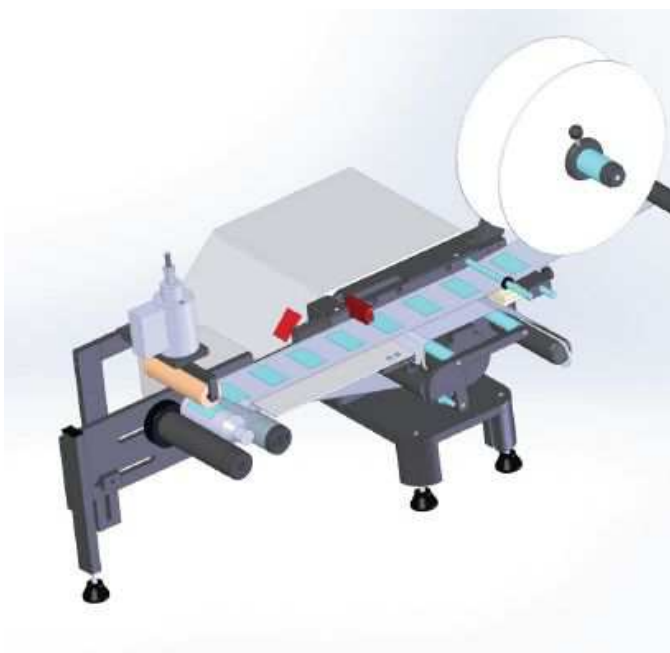

Étiqueteuse semi-automatique pour produits cylindriques.
Application d'étiquettes enveloppant ou semi-enveloppant.
Production : manuel (environ 15/20 ppm).
Système d'application pneumatique.
Optionnel pour étiquettes transparentes.

Semi-automatic system for round containers.
Wraparound or semi-wraparound labels.
Production: manual use (15/20 ppm approx.).
Pneumatic application system.
Option for transparent labels.



Rembobineur / compteur d'étiquettes.
Jusqu'à 50 m/minute.
Étiquettes jusqu'à 120 mm.
Écran LCD.

Rewinder / label counter.
Up to 50 m/minute.
Labels up to 120 mm.
LCD Display.

MULTI-ÉTIQUETAGE · MULTI-LABELING ·

Système de multi-étiquetage pour thermoformeuses avec ou sans imprimante.
Multi-labeling system for thermoforming machines with or without printer.

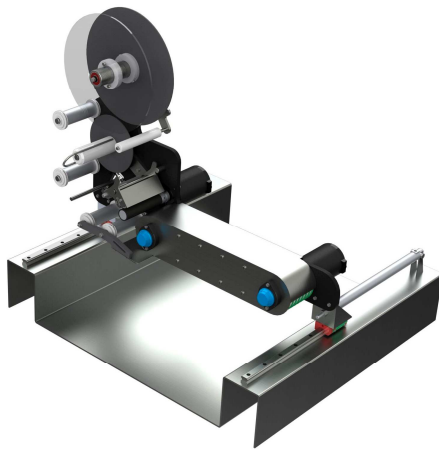

Possibilité d'appliquer jusqu'à 9 étiquettes par file.
Système d'application multiple par TAMP. Têtes d'étiquetage K-50, K-200 ou KTT avec imprimante incorporée en option. Déplacement latéral du système avec moteur pas à pas.

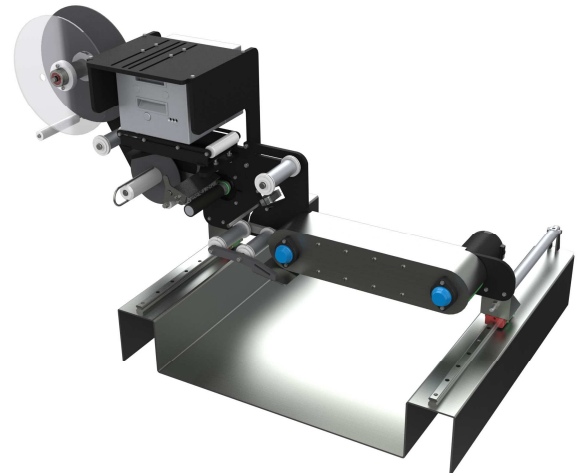

Application of up to 9 labels in one file. System of multiple labels application per TAMP. Labeling heads K-50, K-200 or KTT with optional printer incorporated. Side shift system with stepper motor.

TRAVERSING SYSTÈME PARA TTO

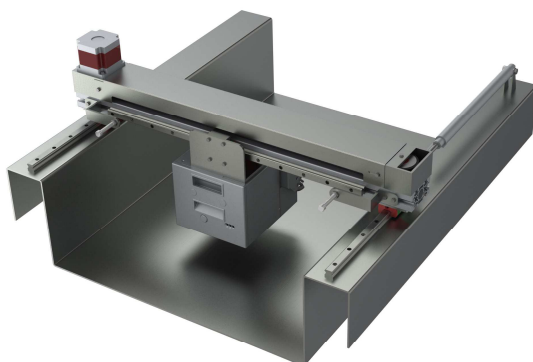

Système de déplacement en X et Y pour Inkjets et marqueurs à transfert thermique.
Compatible avec MARKEM IMAJE, SATO, ZEBRA, DATAMAX, CARL VALENTIN.

Automatic X and Y traversing systems for Inkjets and TTO printers.
Compatible with MARKEM IMAJE, SATO, ZEBRA, DATAMAX, CARL VALENTIN.

TRAVERSING SYSTÈME PARA INKJETS



CLIENTS · CUSTOMERS ·

Nous avons le plaisir de travailler avec certaines des marques les plus performantes et les plus visibles dans le monde entier. Ils jouent un rôle essentiel dans le soutien du travail que nous faisons. Certains d'entre eux sont :

We've the pleasure to work with some of the most successful and visible brands all over the world. They play a vital role in supporting the work we do. Some of them are:





By

***Mecawest
Technologies***

KETAN FRANCE, FR

ZI du Prunay

12-18 Rue calmette et Guérin
BP 165

78507 SARTROUVILLE CEDEX

Tel.: +33 (0)1 61 04 00 00

Fax:+33 (0)1 61 04 41 31

E-Mail: contact@mecawest.com

www.ktnlabeling.com